

EST. 1904

ELJER
BY AMERICAN STANDARD

Instrucciones de instalación

1640.315.XXX

DRENAJE DE LA BAÑERA DEEP SOAK®

DESAGÜE Y REBOSE DE LA BAÑERA CON
TAPÓN DE DRENAJE ACCIONADO POR EL PIE

Gracias por elegir Eljer.

*Para asegurarse de realizar la instalación sin inconvenientes,
lea cuidadosamente estas instrucciones antes de comenzar.*

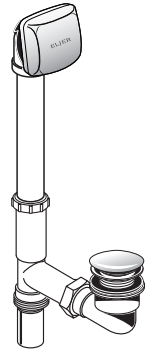

HERRAMIENTAS RECOMENDADAS



Pinzas ajustables

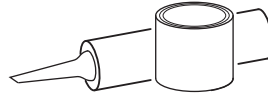

Masilla de plomero o calafateo



Destornillador Phillips

DIMENSIONES PARA LA INSTALACIÓN

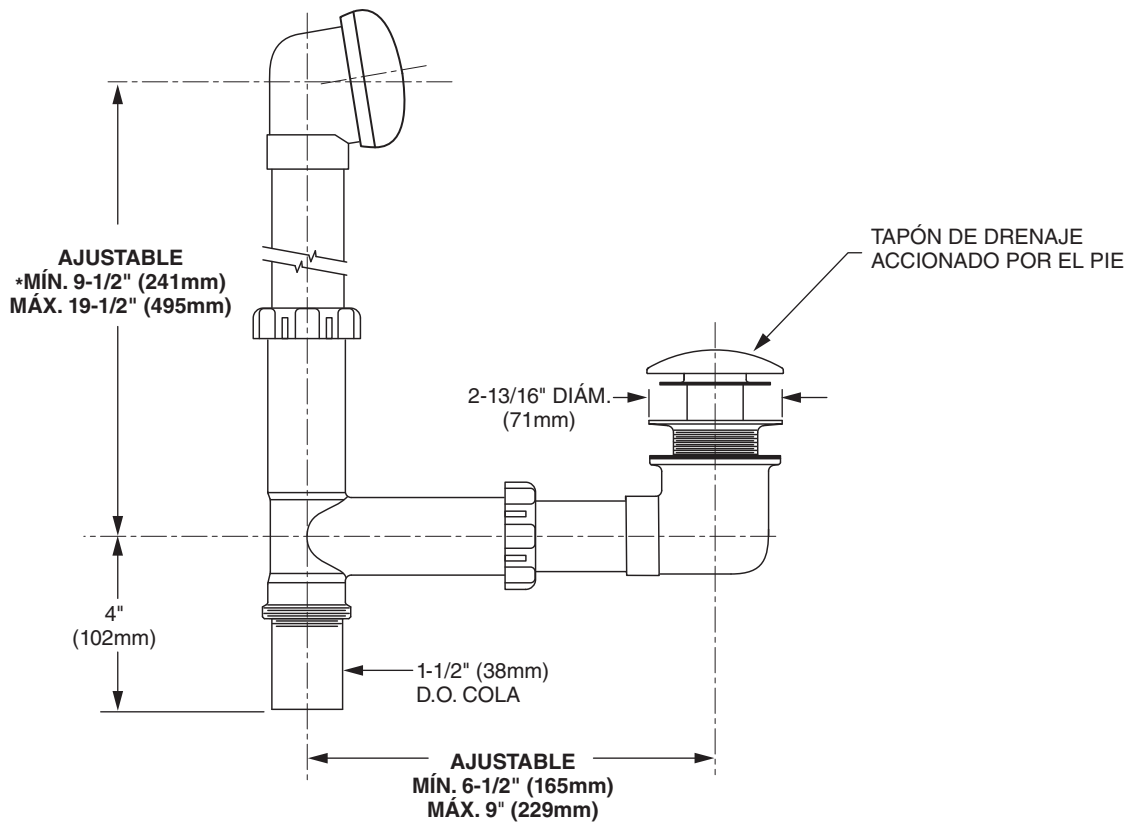

* **NOTA:** Para alturas menores de 432mm para el rebosadero, es necesario cortar el tubo como sea requerido.

1 INSTALE EL TAPÓN Y CODO DE DRENAJE (DRENAJES ESTÁNDAR Y SOBRE EL BORDE)

- Aplique masilla a la parte inferior del TAPÓN DE DRENAJE (1) y colóquelo en la salida del drenaje.
- Deslice la ARANDELA DE GOMA (2) por debajo y enrosque el TAPÓN DE DRENAJE (1) en el CONJUNTO DEL CODO DE DRENAJE (3).

NOTA: SE MUESTRA LA BAÑERA CORTADA A LA MITAD PARA INDICAR CON MAYOR CLARIDAD LA INSTALACIÓN.

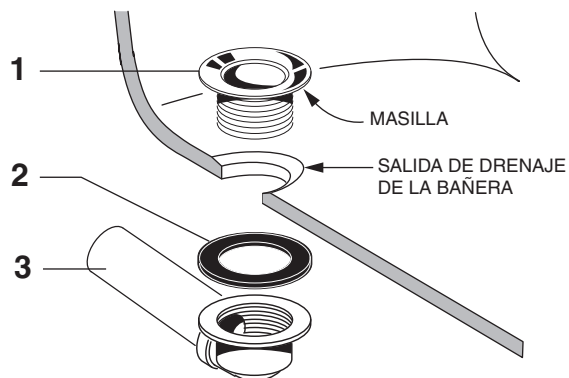

2 INSTALE EL CONJUNTO DE REBOSE Y LA T DE DRENAJE (DRENAJE ESTÁNDAR)

- Suelte la TUERCA DE JUNTA DESLIZANTE Y EL SELLO (1) e instale en el TUBO DE REBOSE (2). Instale el CONJUNTO DEL TUBO DE REBOSE (3) en la pata apropiada de la T DE DRENAJE (3). Aplique sellador a las roscas de COLA (6) y enrosque en la T DE DRENAJE (3). Instale la EMPAQUETADURA DE REBOSE (4) al CONJUNTO DEL TUBO DE REBOSE (2). (Ajuste la EMPAQUETADURA DE REBOSE (4) al reborde de la bañera. FIG 1.
- Suelte la TUERCA DE JUNTA DESLIZANTE Y EL SELLO (5) e instale en el CONJUNTO DEL CODO DE DRENAJE (6). Instale el CONJUNTO DEL CODO DE DRENAJE (6) en la pata horizontal de la T DE DRENAJE (3). FIG 2.



FIGURA 1



FIGURA 2

NOTA: SE MUESTRA LA BAÑERA CORTADA A LA MITAD PARA INDICAR CON MAYOR CLARIDAD LA INSTALACIÓN.

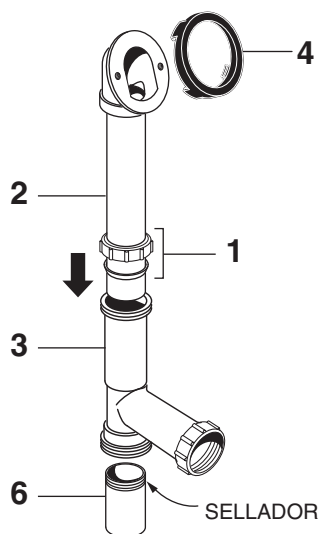
3 ASEGURE EL CONJUNTO DE REBOSE A LA BAÑERA (DRENAJE ESTÁNDAR)

- Alinee los orificios de la PLACA DE RETENCIÓN (1) con los de la EMPAQUETADURA (2) y la BRIDA DE REBOSE (3). Instale los TORNILLOS (4) y apriételos bien (sin apretar demasiado). La empaquetadura de rebose (detrás de la pared de la bañera) comenzará a sellarse a medida que la PLACA DE RETENCIÓN (1) se ajusta firmemente. La empaquetadura de rebose puede girarse para obtener el ajuste deseado.
- Alinee el CHAPETÓN (5) con la PLACA DE RETENCIÓN (1) y apriételos hasta que el CHAPETÓN (5) se ajuste en su lugar.
- Cuando esté satisfecho con el ajuste general del drenaje, regrese y apriete todas las juntas para asegurarse de que no se escape el agua.

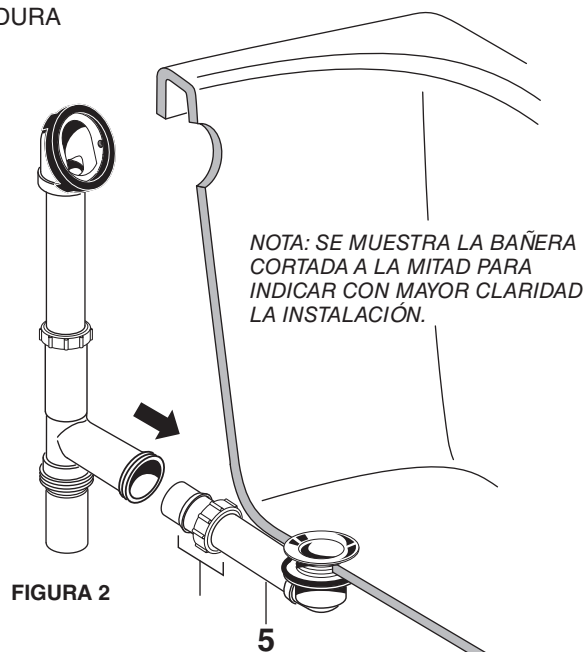
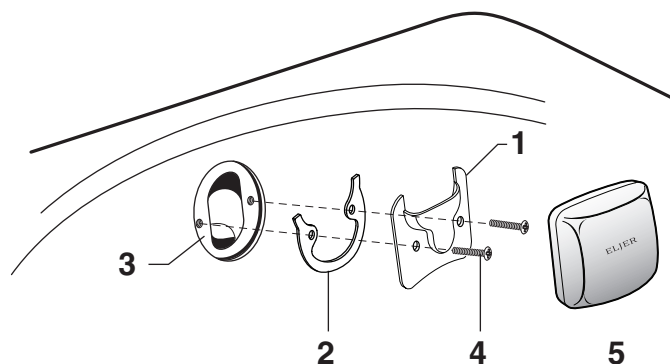

4 INSTALACIÓN DE SALIDA SOBRE EL PISO (DRENAJE ESTÁNDAR)

Nota: La salida del desagüe se puede instalar sobre el piso o debajo de éste. Fig. 1.

- Para una salida de drenaje sobre el piso, gire el CONJUNTO DE T DE DRENAJE (1) en 90 grados de modo que el tubo de COLA (2) quede en forma opuesta a la parte posterior de la bañera como se muestra.

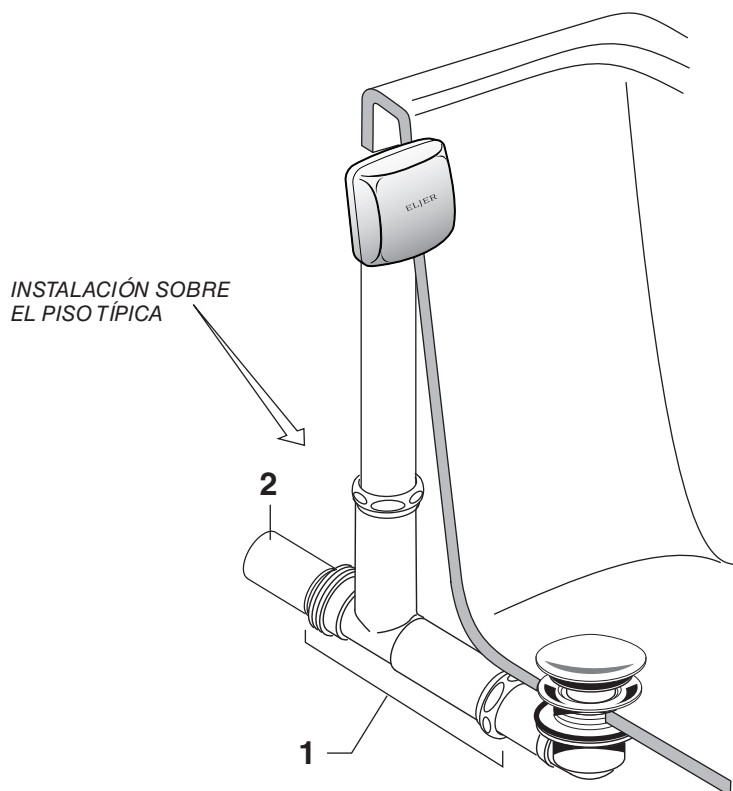
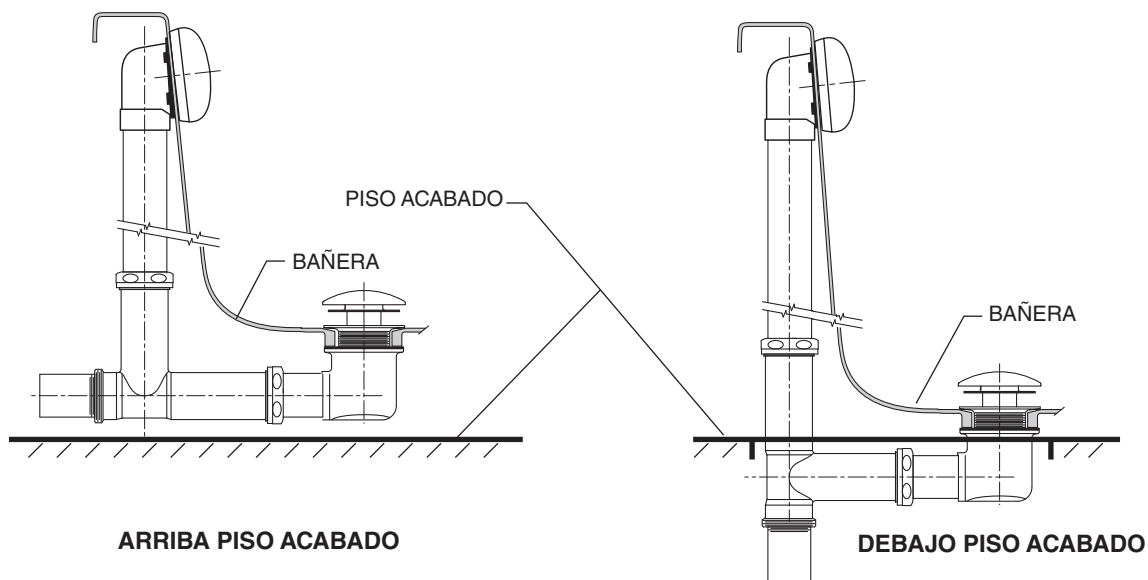

NOTA: SE MUESTRA LA BAÑERA CORTADA A LA MITAD PARA INDICAR CON MAYOR CLARIDAD LA INSTALACIÓN.

INSTRUCCIONES PARA EL CUIDADO:

DEBE: SIMPLEMENTE ENJUAGAR EL PRODUCTO CON AGUA LIMPIA Y SECAR CON UN PAÑO SUAVE DE ALGODÓN.

NO DEBE: LIMPIAR EL PRODUCTO CON JABONES, ÁCIDO, PASTA, ABRASIVOS, LIMPIADORES DUROS NI CON UN PAÑO DE SUPERFICIE GRUESA.

EST. 1904

ELJER
BY AMERICAN STANDARD

DRENAJE DE LA BAÑERA DEEP SOAK®

DESAGÜE Y REBOSE DE LA BAÑERA CON
TAPÓN DE DRENAJE ACCIONADO POR EL PIE

NÚMERO DE PRODUCTO

1640.315.XXX

754129-0070A
JUEGO DE REPUESTO DE ANILLO
DE SUJECIÓN DE REBOSE

754053-202YYY0A
JUEGO DE REPUESTO
DE TAPA DE REBOSE

754068-0070A
ACCESORIO DE REBOSE

753629-XXX0A
DRENAJE ACCIONADO POR EL PIE

753630-0020A
TAPÓN DE DRENAJE

751977-0070A
ARANDELA DE TAPÓN DE DRENAJE

Reemplace las "YYY" con el código
de acabado correspondiente

CROMO	002
BLANCO	020

SERVICIO DE ASISTENCIA AL CLIENTE

Servicio lada sin costo, llamar al:

EN ESTADOS UNIDOS 1-(800) 442-1902

EN MÉXICO: 01-800-839-1200

Los nombres de los productos que aquí guran
son marcas registradas de ELJER
© ELJER 2017