



# Consignes d'installation 9077.801

## CLARION™

Robinet de lavabo à l'entraxe avec



Certified to comply with ANSI A112.18.1M

M968614 REV.1.2

*Pour s'assurer d'une installation sans inconvénients, veuillez lire attentivement ces instructions avant de commencer.*

### Outils recommandés



Tournevis



Pincès Channel-Lock



Clé ajustable

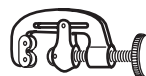

Coupe-tube

## 1

### INSTALLATION DU BEC

### AVERTISSEMENT

Couper l'arrivée  
d'eau principale.

- Insérer le BEC (1) et le TIGE DE LEVAGE (2) dans le trou du centre, en s'assurant que la RONDELLE D'ÉTANCHÉITÉ (3) repose correctement dans le BEC (1).
- Assembler la RONDELLE DE CAOUTCHOUC (4), la RONDELLE en LAITON (5) et le CONTRE-ÉCROU (6) sur la TIGE DU BEC (7) depuis le dessous de l'évier. Vérifier que le BEC (1) est bien centré dans le trou de montage et que la fente de la RONDELLE en LAITON (5) est tournée vers l'arrière de l'évier.
- Visser fermement le CONTRE-ÉCROU (6). Fig. A.

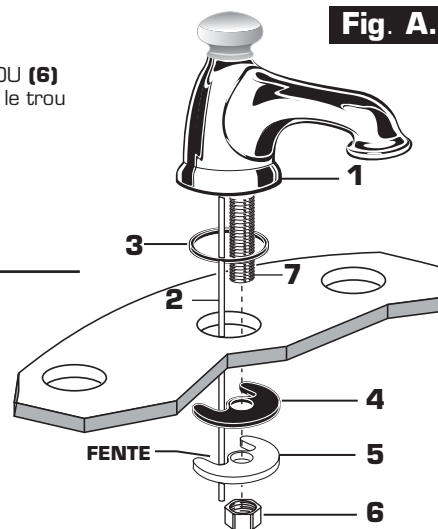

## 1a

### INSTALLATION DE LA VANNE

- Poser la RONDELLE DE CAOUTCHOUC (9) sur la ROSACE (10).
- Installer le CONTRE-ÉCROU (11) sur la VANNE (12). Depuis le dessous de la surface de montage, installer le CORPS DE VANNE (12) dans les trous de montage de vanne. Le filetage du CORPS DE VANNE (5) devrait dépasser d'au moins 5/16 pouce au-dessus de la surface de montage. Fig. B.
- Important : Visser la ROSACE (10) sur la VANNE (12) jusqu'à ce qu'elle repose fermement contre la butée interne. C'est la clé de l'installation. Si ce n'est pas fait, les poignées du robinet ne fonctionneront pas bien. Au besoin, ajuster le CONTRE-ÉCROU (11).
- Serrer à la main le CONTRE-ÉCROU (11) sur la VANNE (12). Répéter les opérations ci-dessus pour l'autre VANNE (12A).

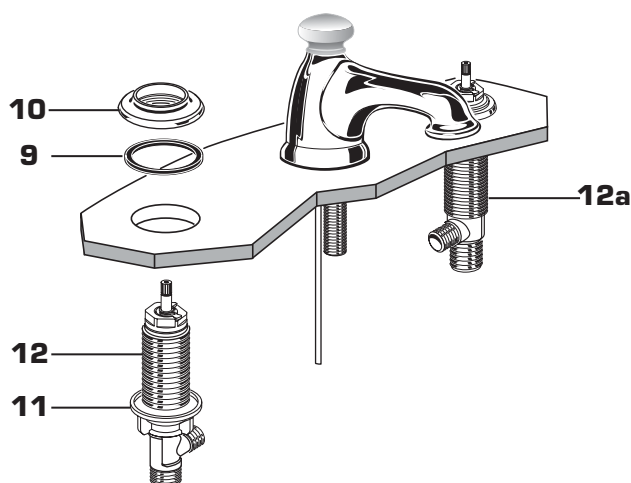
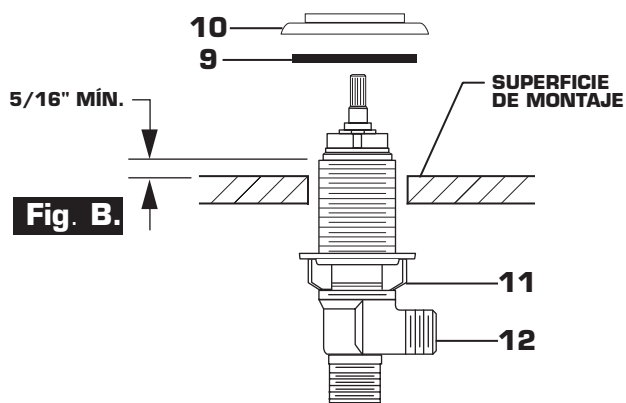

## 2

### RACCORDEMENT À L'ALIMENTATION D'EAU ET À L'ÉVACUATION DES EAUX USÉES

**REMARQUE : DES TUYAUX FLEXIBLES OU DES ARRONDIES (NON INCLUS) PEUVENT ÊTRE ACHETÉS SÉPARÉMENT.**

- Visser le RACCORD EN TÉ (4) à la TIGE DU BEC (5).
- Visser le RACCORD DE TUYAU (6, 6A) aux RACCORDEMENTS DE VANNE (7, 7A).
- Raccorder l'alimentation d'eau aux CORPS DE VANNE (1, 1A) avec des TUYAUX FLEXIBLES de 1/2 po IPS (2) ou des ARRONDIES (3) de 3/8 po de diam. Serrer les raccords avec la clé universelle. Ne pas trop serrer. Faire attention pour ne pas pincer le tuyau de cuivre au moment de le plier. Utiliser un coupe-tube pour couper la longueur appropriée.
- Raccorder l'alimentation d'eau CHAUDE à l'entrée sur l'arrivée gauche et l'eau FROIDE sur l'arrivée droite à l'aide d'un scellant, de raccords appropriés et d'ÉCROUS DE COUPLAGE.
- Raccorder la pièce de raccordement diam. ext. de 1 1/4 po. sur l'ÉVACUATION MÉCANIQUE aux eaux usées.

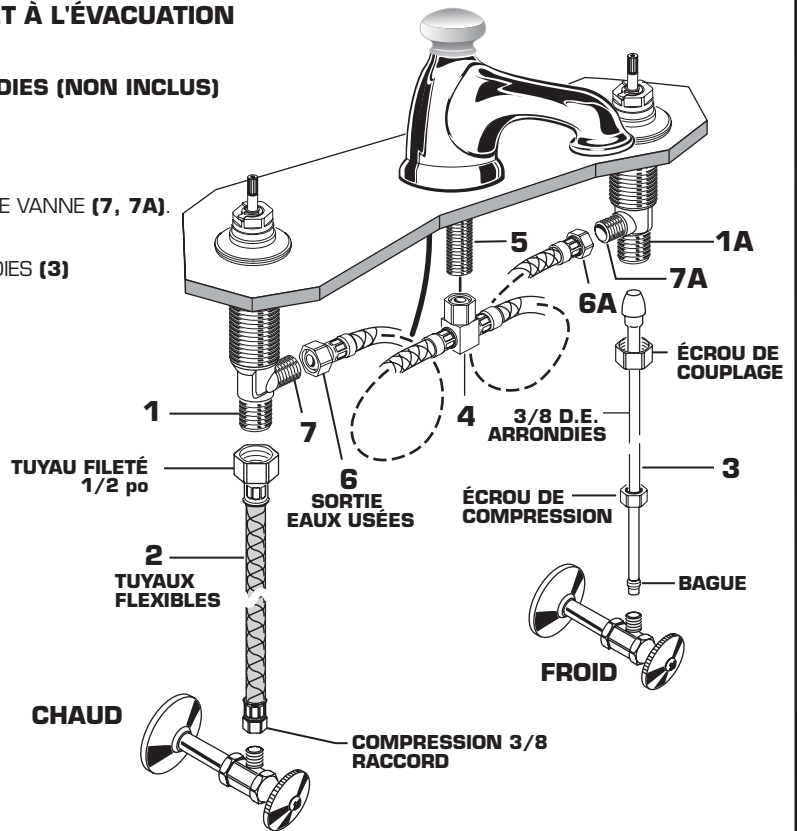

## 3

### INSTALLER LE VIDAGE À CLAPET

- Appliquer un trait de mastic sous la COLLERETTE (1).

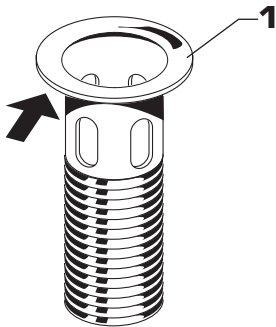

### 3a

- Insérer la COLLERETTE (1) dans le VIDAGE DU LAVABO (2). Assembler par dessous le JOINT EN CAOUTCHOUC (3), la RONDELLE EN MÉTAL (4) et l'ÉCROU DE FIXATION (5). Ne pas trop serrer.

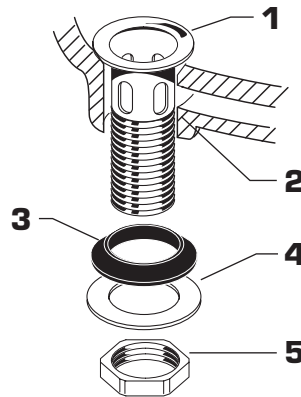

### 3b

- Placer le JOINT D'ÉTANCHÉITÉÉ (1), le côté étroit vers le haut, dans la CRÉPINE D'ASPIRATION (2) et serrer autour du CORPS DU VIDAGE (4). L'ouverture de la TIGE DU PIVOT (3) dans la CRÉPINE D'ASPIRATION (2) devrait être tournée vers l'arrière du lavabo. Serrer le CONTRE-ÉCROU (5) avec les pinces à cannelure. Ne pas trop serrer.

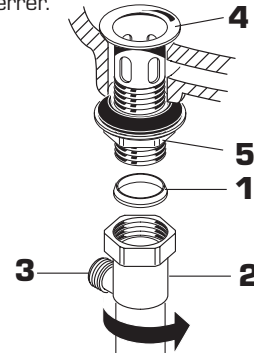

### 3c

- Assembler la TIGE DU PIVOT (1), l'ÉCROU DU PIVOT (2), la PINCE (3) et le JOINT D'ÉTANCHÉITÉÉ (4) comme montré. Serrer l'ÉCROU DU PIVOT (2) à la main. Insérer l'OBTURATEUR (5) dans le vidage. **(Pour une installation anti-vandalisme, tourner l'obturateur pour que la TIGE DU PIVOT (1) passe dans l'OEIL (6) de l'OBTURATEUR (5). Raccorder au siphon en "P").**
- Sortir en la glissant un côté de la PINCE (3) de la TIGE DU PIVOT (1) en pinçant les côtés.
- Insérer la TIGE DU PIVOT (1) dans le deuxième ou le troisième trou de la RALLONGE (7) et assembler à nouveau la PINCE (3). **[Il peut être nécessaire de plier la RALLONGE (7)].**
- Ajuster la hauteur de l'OBTURATEUR (5) en positionnant à nouveau la RALLONGE (7) et en tournant la vis à oreilles.

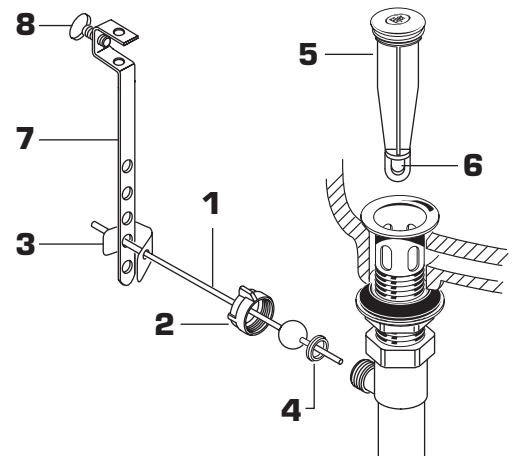

## 4 INSTALLATION DES POIGNÉES

- Enfoncer l'ADAPTATEUR (1) sur la TIGE DE LA VANNE (2), pour que le trou de l'ADAPTATEUR (1) sans que la cannelure soit tournée vers le haut. Se reporter à la Figure A.
- Visser la POIGNÉE (3) sur l'ADAPTATEUR DE COMPTOIR (7)
- Pousser la POIGNÉE (4) sur l'ADAPTATEUR (1).
- Positionner la POIGNÉE (4) en insérant la dent mâle sur l'ADAPTATEUR (1) dans la dent femelle sur la POIGNÉE (4).
- Fixer la POIGNÉE (4) à l'aide de la VIS DE POIGNÉE (5).
- Pousser le REPÈRE DE TEMPÉRATURE (6) dans le trou au niveau de la POIGNÉE (4).

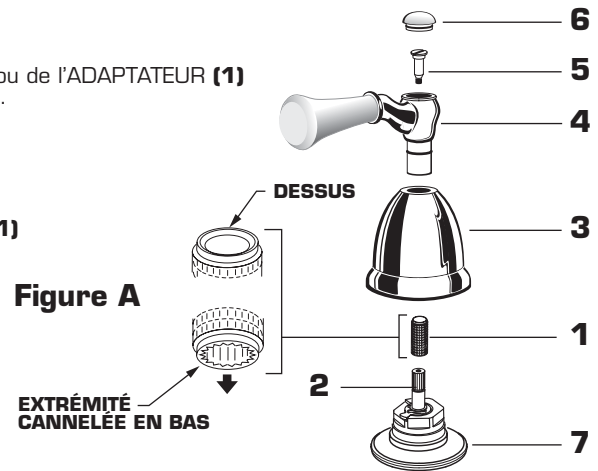

## 5 TESTER LE RACCORDEMENT

- Lorsque les POIGNÉES (1) sont en position fermée, ouvrir l'ALIMENTATION D'EAU (2) et vérifier l'étanchéité des raccordements. ➡
- Enlever l'AÉRATEUR (3).
- Actionner les deux POIGNÉES (1) pour faire circuler l'eau complètement.
- Reposer l'AÉRATEUR (3).

### VÉRIFIER LES RACCORDEMENTS DU DRAIN

- Actionner le BOUTON DE RENVOI (4) et remplir le lavabo d'eau. Vérifier que la BUTÉE DE RENVOI (5) se fixe bien et retient l'eau dans l'ÉVIER. Si le BUTÉE DE VIDAGE (5) ne bouche pas correctement, ajuster la hauteur de la BUTÉE (5) en repositionnant la RALLONGE (6) et en serrant la VIS À SERRAGE À MAIN (7).
- Libérer le BOUTON DE RENVOI (5) et vérifier l'étanchéité de tous les raccordements d'évacuation et le siphon en P. Serrer si nécessaire.

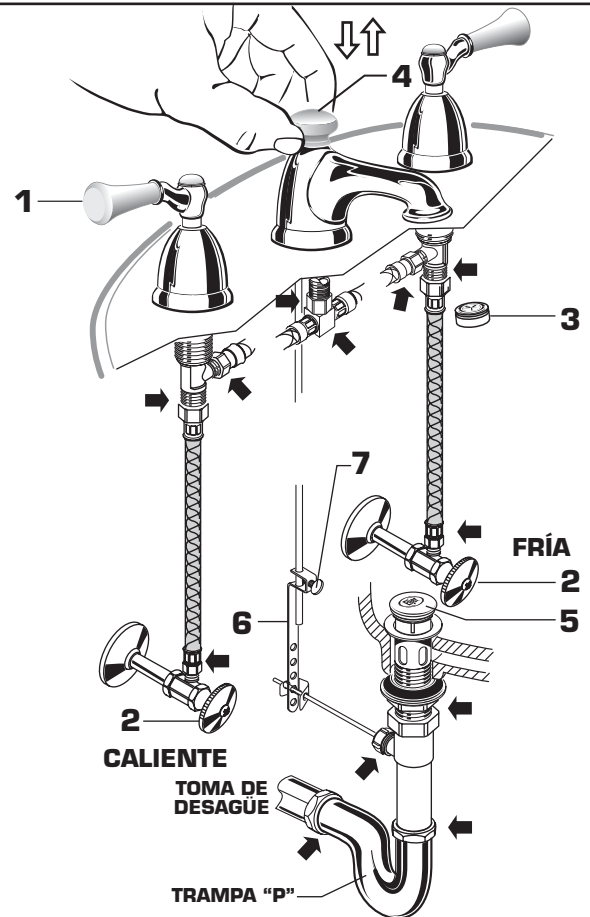

## 8 ENTRETIEN

Pour modifier le sens de rotation de la poignée,

- Fermer le robinet (OFF).
- Tourner le bouton INDEX (1) dans le sens « antihoraire » et retirer.
- Retirer la VIS DE LA POIGNÉE (2).
- Tirer la POIGNÉE (3). Tirer l'ADAPTATEUR (4).
- Retirer l'AGRAFE RESSORT (5). Soulever la RONDELLE DE BUTÉE (6), tourner à 90° et reposer. Reposer l'AGRAFE RESSORT (5).
- Reposer l'ADAPTATEUR (4).
- Installer la POIGNÉE (3) en insérant la dent mâle sur l'ADAPTATEUR (4) dans la dent femelle sur la POIGNÉE (1).
- Installer la VIS DE LA POIGNÉE (2) et serrer. Visser le BOUTON INDEX (1) dans le sens horaire.

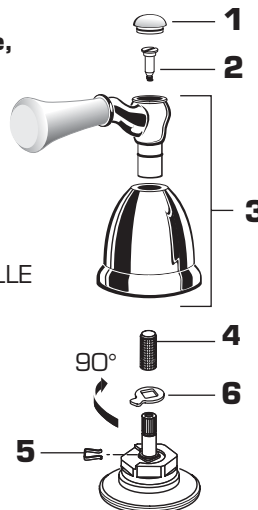

## 9 INSTRUCTIONS D'ENTRETIEN :

**À FAIRE : SIMPLEMENT RINCER LE ROBINET AVEC DE L'EAU PROPRE. SÉCHER AVEC UN CHIFFON DOUX EN COTON.**

**À NE PAS FAIRE : NE PAS NETTOYER AVEC DES SAVONS, DE L'ACIDE, DES PRODUITS À POLIR, DES DÉTERGENTS ABRASIFS OU UN CHIFFON À GROS GRAINS.**